

Starterschaltungen

Anschlussplan Diesel-Starterschaltung mit geschaltetem Pluspol (15)

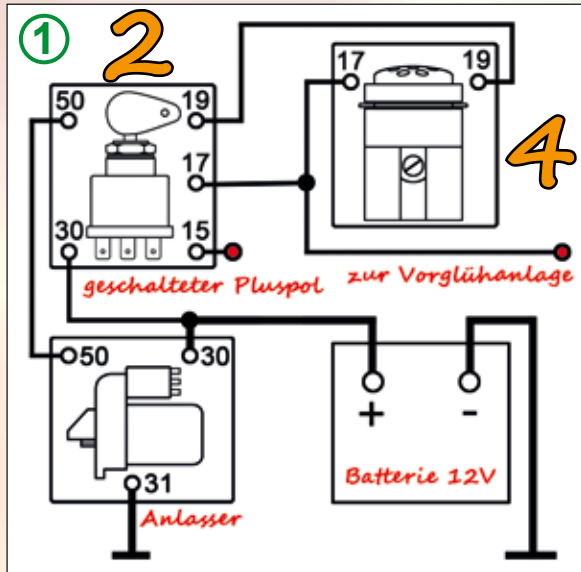

Schaltplan Diesel-Starteranlage mit Glühkerzen oder optional mit Glühstiftkerzen

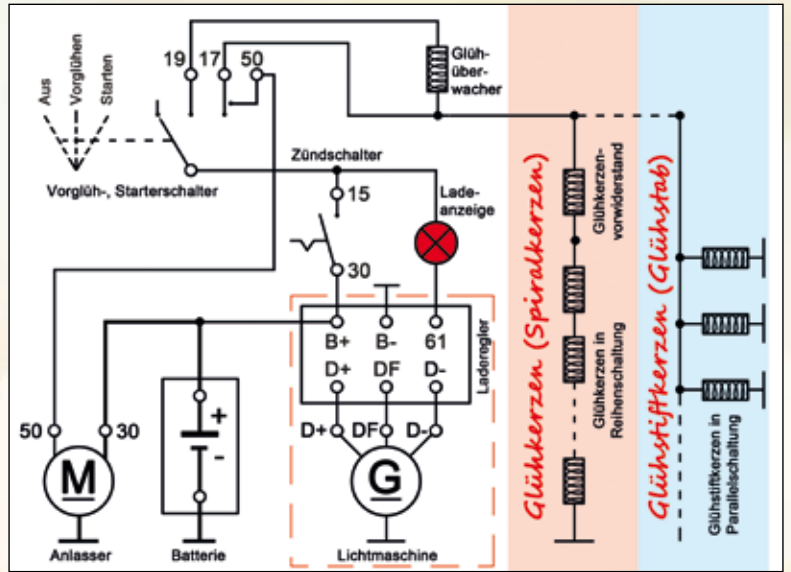

Anschlussplan Diesel-Starterschaltung mit Zünd-/Lichtschalter

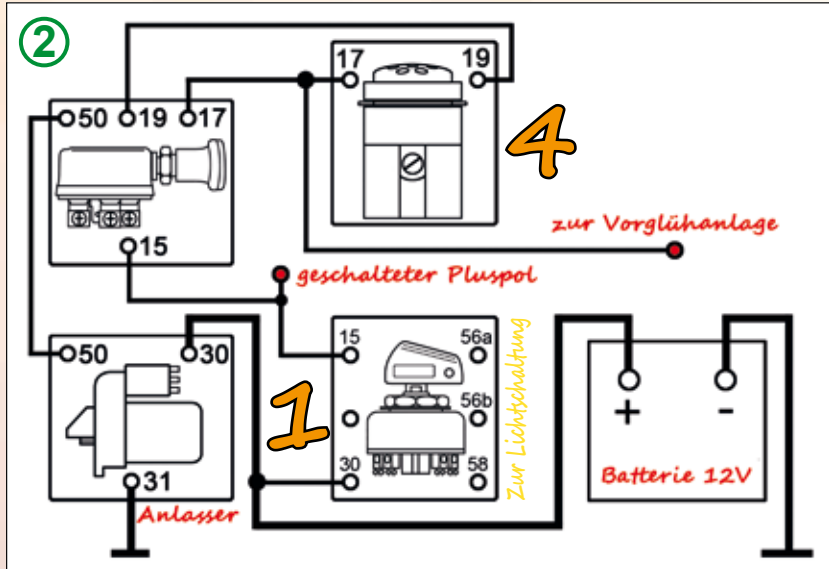

Starterschaltungen

Die Starterschaltung ① für Dieselmotore und die Starterschaltung ③ für Benzinmotore funktioniert mit nur einem aufgezeigten Schlüsselschalter. Mit der Klemmbelegung (15) aller Schlüsselschalter wird die 12Volt-Versorgung für weitere elektrische Fahrzeugkomponenten weitergeleitet. Die Starterschaltung ② besteht aus zwei Schalterkomponenten. Diese bei Oldtimern gängigere Starterschaltung beinhaltet bereits die Fahrlichtschaltung für Abblend- und Fernlicht.

1



Anschlussplan Benziner-Starterschaltung mit geschaltetem Pluspol (15)

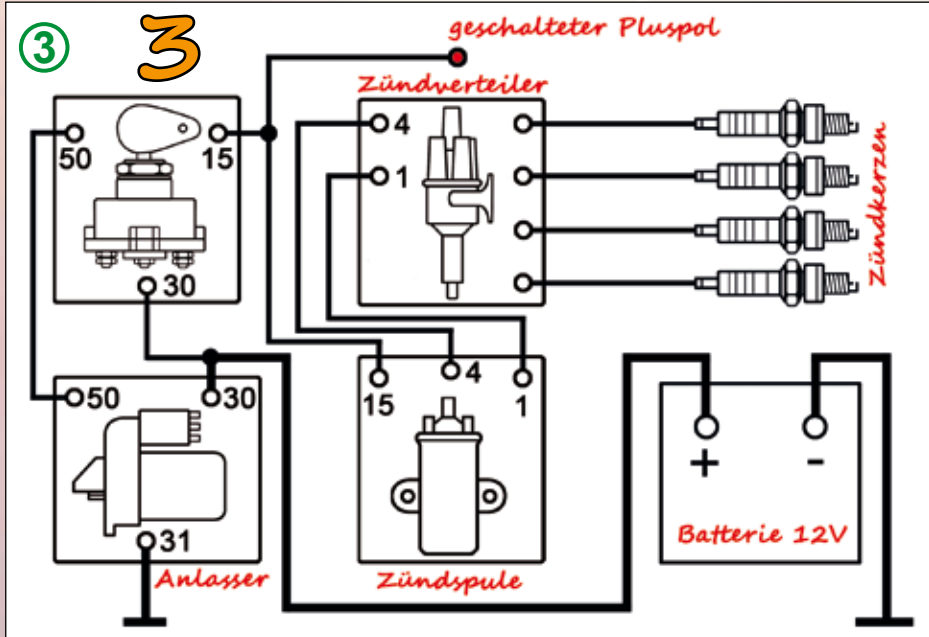

2



3



4

