

Anschlussplan Diesel-Starterschaltung mit geschaltetem Pluspol (15)

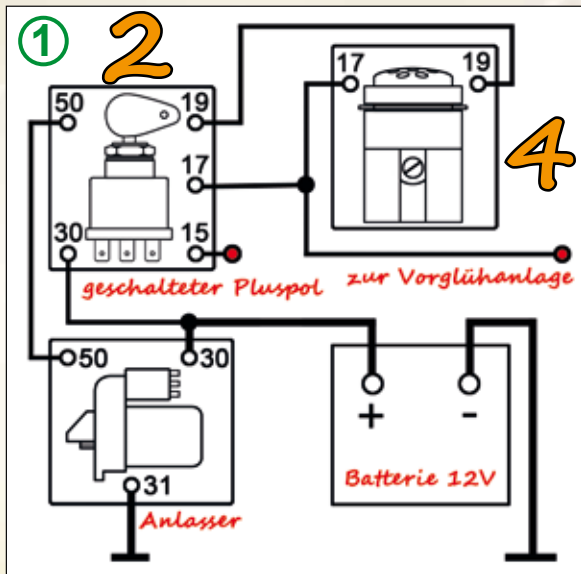

Schaltplan Diesel-Starteranlage mit Glühkerzen oder optional mit Glühstiftkerzen

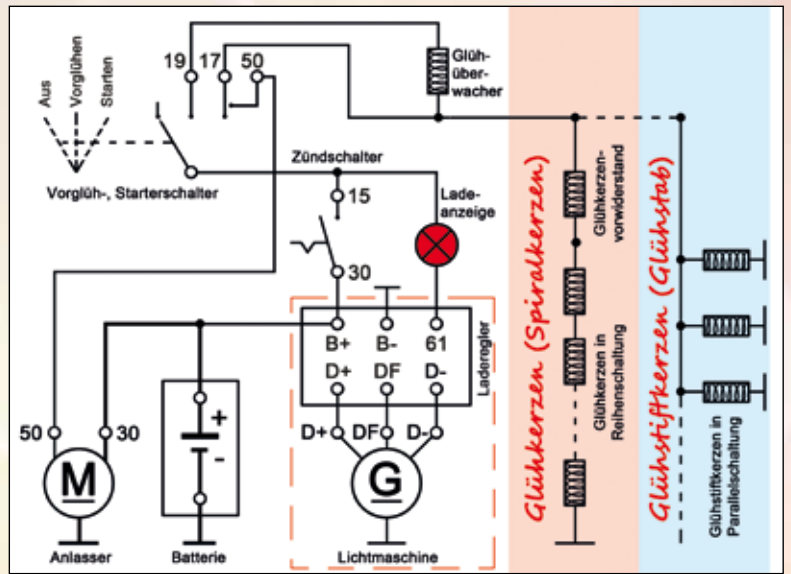

Anschlussplan Diesel-Starterschaltung mit Zünd-/Lichtschalter

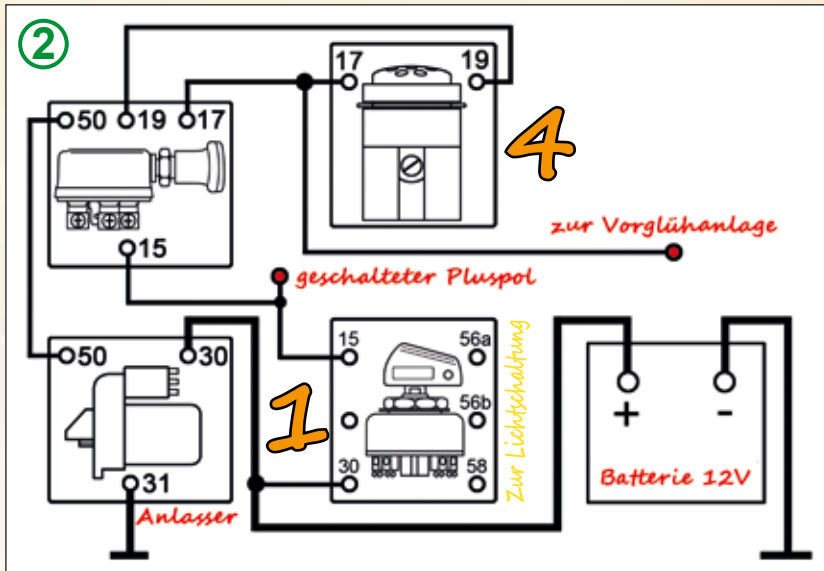

Starterschaltungen

Die Starterschaltung ① für Dieselmotore und die Starterschaltung ③ für Benzinmotore funktioniert mit nur einem aufgezeigten Schlüsselschalter. Mit der Klemmbelegung (15) aller Schlüsselschalter wird die 12Volt-Versorgung für weitere elektrische Fahrzeugkomponenten weitergeleitet. Die Starterschaltung ② besteht aus zwei Schalterkomponenten. Diese bei Oldtimern gängigere Starterschaltung beinhaltet bereits die Fahrlichtschaltung für Abblend- und Fernlicht.



Anschlussplan Benziner-Starterschaltung mit geschaltetem Pluspol (15)

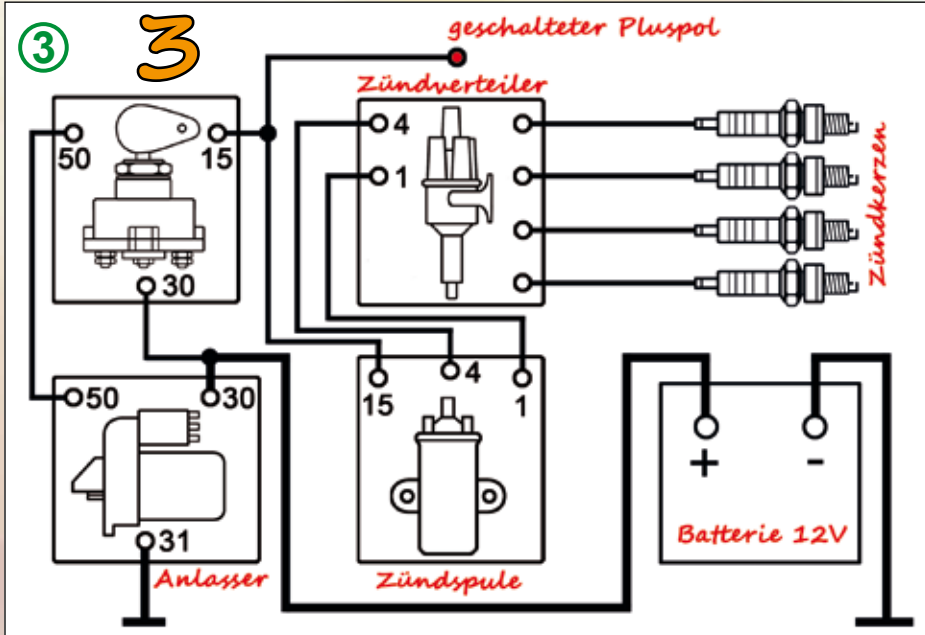

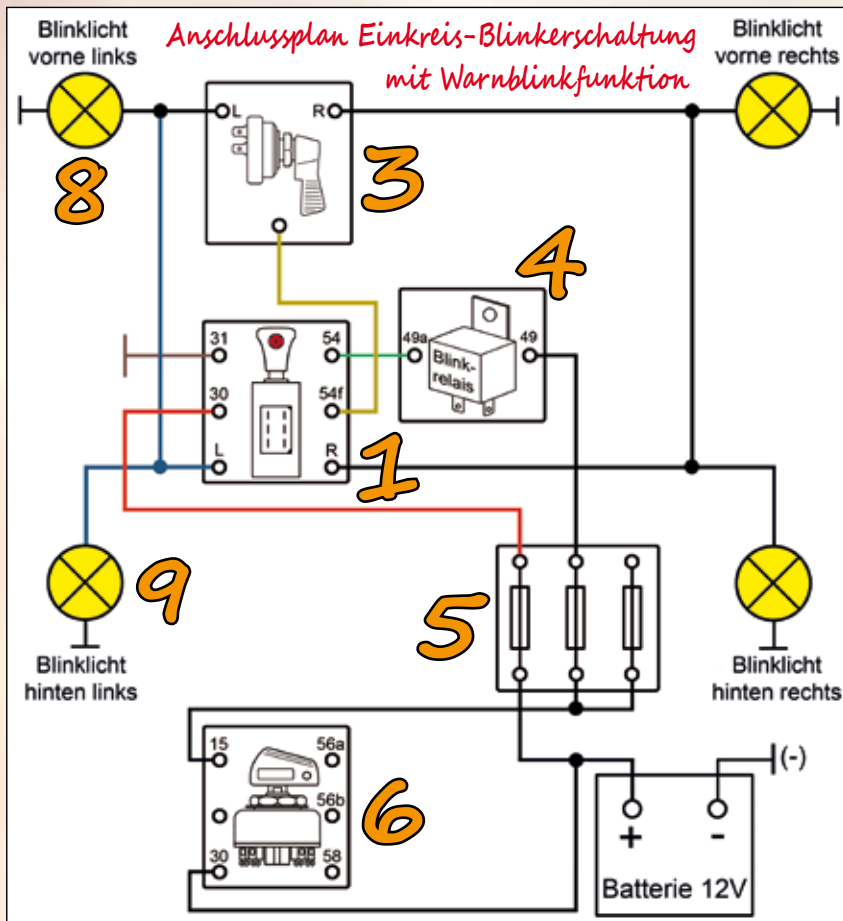

Einkreis-Blinkerschaltung mit Warnblinkfunktion

Bei der Einkreisblinkerschaltung sind Brems- und Blinklicht getrennt geschaltet. Die verwendeten Rückleuchten sind Dreifunktionsleuchten mit Blink-(Gelb) / Brems-(Rot) und Rücklicht(Rot).

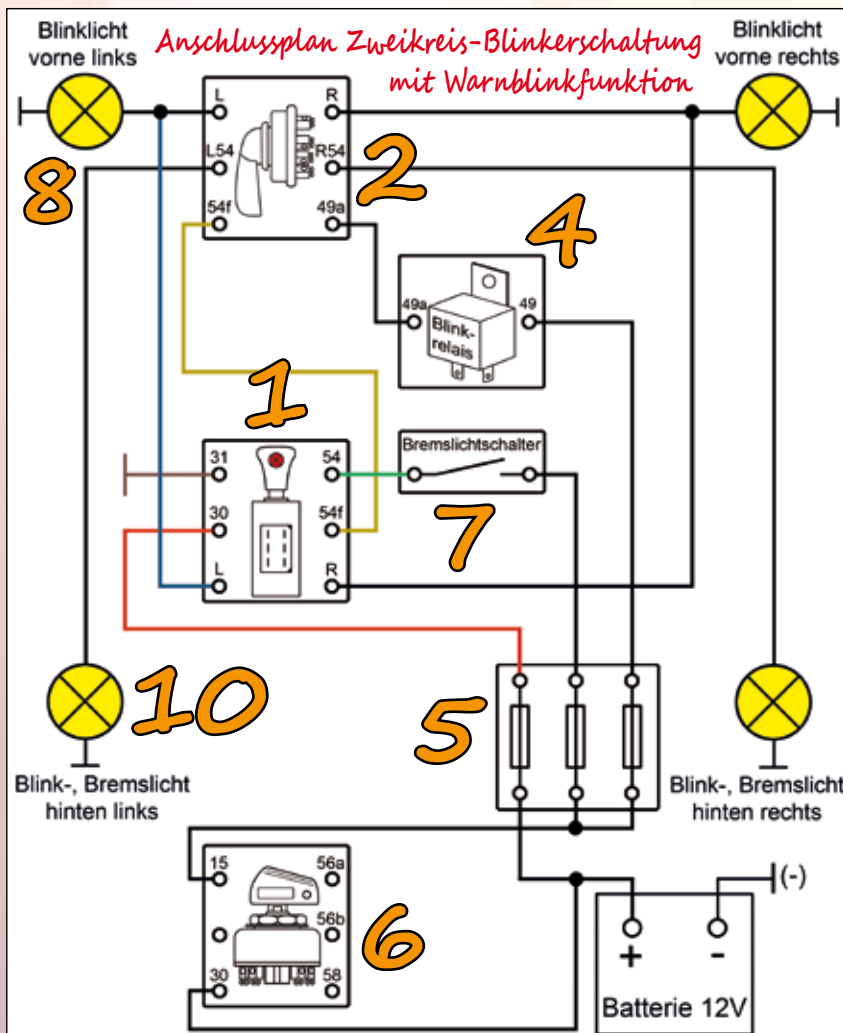
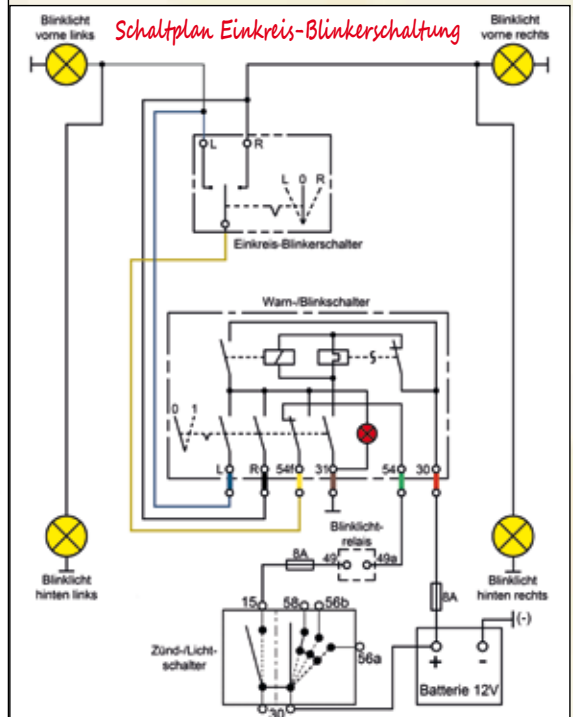

Zweikreis-Blinkerschaltung mit Warnblinkfunktion

Bei der Zweikreisblinkerschaltung sind Brems- und Blinklicht zusammen geschaltet. Die verwendeten Rückleuchten sind Zweifunktionsleuchten mit gemeinsamer Blink-/ Bremsfunktion (Gelb) und Rücklicht (Rot). Diese Schaltungsart ist überwiegend bei älteren Nutzfahrzeugen (Oldtimern) gängig.

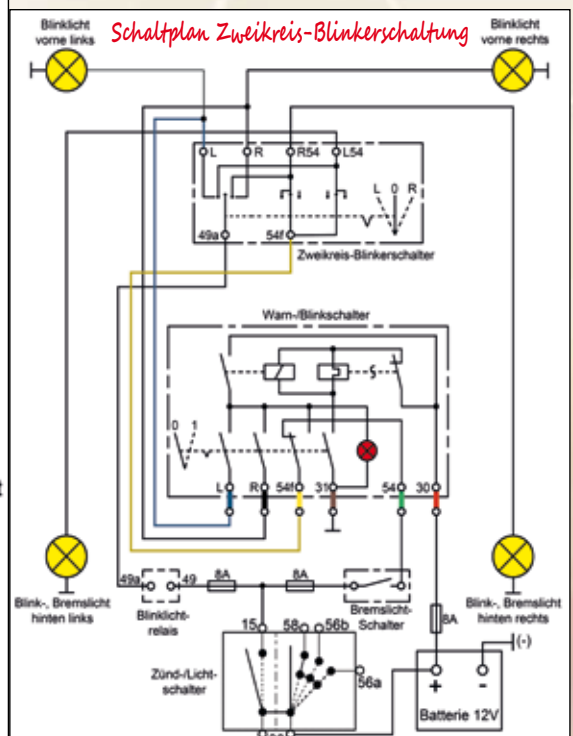

Komponenten für Blinkeranlagen

<p>1</p>  <p>313988</p>	<p>2</p>  <p>313304 313306 313960 313956</p>			
<p>3</p>  <p>313308 313310 313112 303408 313120 313986</p>				
<p>4</p>  <p>303410</p>	<p>5</p>  <p>303424 303420 303622 303428</p>			
<p>6</p>  <p>313326 313984 313116</p>			<p>7</p>  <p>313336 303401</p>	
<p>8</p>  <p>313200 313168 313144 313172 313174 303500 303238 303512 313130 313212</p>				
<p>9</p>  <p>313210 303002 303010 303024 303018 303232 303514 303520 303442 303510</p>				
<p>10</p>  <p>313140 313200 313134 313124 313258</p>				

Blinklichtrelais

12Volt - 47Watt bis 180Watt (max.)
Ausreichend leistungsstark für
Fahrzeug- und Anhängerblinker,
sowie Warnblinkfunktion.



Bestell-Nr.: 303410

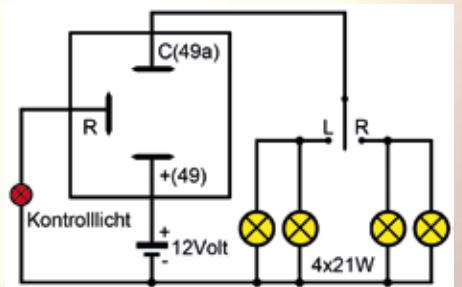

Einfache Blinkerschaltung
(ohne Warnblinkfunktion)